

1. DESMONTAJE DE LA LUMINARIA
 LUMINAIRE DISMANTLING
 DÉMONTAGE DU BLOC
 DEMONTAZ OPRAWY
 DEMONTÁŽ SVÍTIDLA

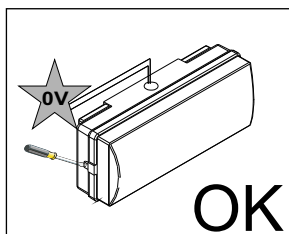

1

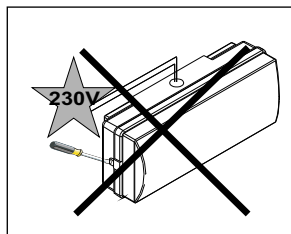
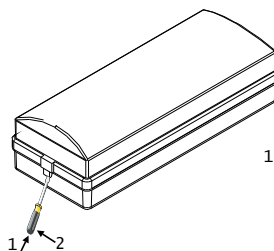

2

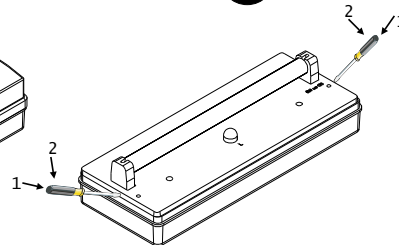

2. FIJACIÓN EN TECHO
 CEILING FIXING
 FIXATION AU PLAFOND
 MOCOWANIE SUFITOWE
 PRIPEVNĚNÍ NA STROP

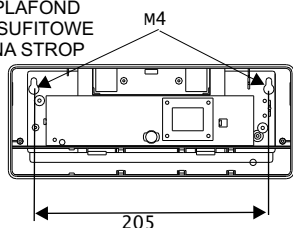

2. FIJACIÓN EN PARED
 WALL FIXING
 FIXER AU MUR
 MOCOWANIE NASCIENNE
 PRIPEVNĚNÍ NA ZED

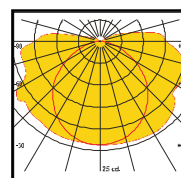
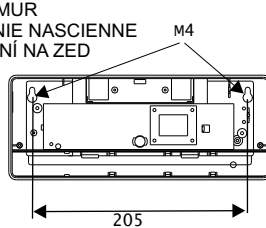

Curvas bajo solicitud
 Curves under request
 Courbes sur demande
 Na zyczenie
 Na požádání

3. CONEXIÓN ELÉCTRICA Y TEST
 ELECTRICAL CONNECTION AND TEST
 BRANCHEMENT ÉLECTRIQUE ET TEST
 ELEKTRYCZNE POLACZENIE I TEST
 ELEKTRICKÉ PRIPOJENÍ A TEST

TEST ZC

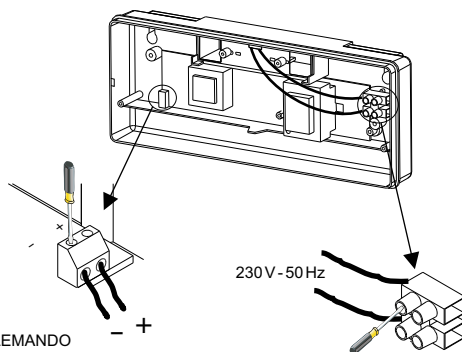
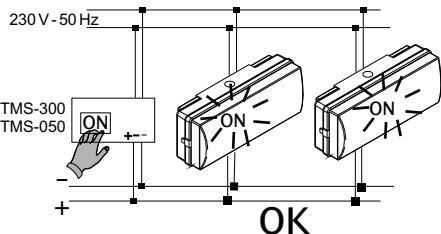

TELEMANDO
 REMOTE CONTROL
 TELECOMMANDE
 ZDALNE STEROWANIE
 DÁLKOVÉ OVLÁDÁNÍ

FZS-6031C	35 lm	1 h	
FZS-6051C	45 lm	1 h	
FZS-6061C	65 lm	1 h	
FZS-6101C	70 lm	1 h	
FZS-6111C	100 lm	1 h	
FZS-6161C	125 lm	1 h	
FZS-6251C	180 lm	1 h	
FZS-1401C	330 lm	1 h	
FZS-6052C	45 lm	1 h	
FZS-6102C	70 lm	1 h	
FZS-6162C	125 lm	1 h	
FZS-6252C	180 lm	1 h	
FZS-1402C	330 lm	1 h	

MARCADO DE LA LUMINARIA
 LABELLING OF THE LUMINAIRE
 MARQUAGE DU LUMINAIRE
 ETYKIETOWANIE OPRAW
 OZNACENÍ SVÍTIDEL

X: Autónomo / Self contained / Appareil autonome
 / Praca bezobsługowa / Samostatné (s vlastní baterií)

0: No permanente / Non maintained / Non permanent
 / Praca ciemna / Nouzové

B: Posibilidad de puesta en reposo a distancia
 With setting of the state mode with remote control.
 Avec mise en état de repos à distance
 Możliwość ustawienia odpowiedniego trybu pilotem
 Možnost prepínání režimu za pomoci dálkového ovládání

*60/120/180: Autonomía nominal en minutos
 Nominal duration of the luminaire (in minutes)
 Autonomie nominale du luminaire en minutes
 Nominalny czas oświetlenia
 Nominální doba samostatnosti svítidla (v minutách)

ES - TIEMPO DE CARGA: 24 h
 - CAMBIO DE BATERÍAS: Las baterías deben reponerse cuando la autonomía no es conforme con la Duración asignada. NOTA: Con el fin de alargar la vida de la baterías es conveniente realizar descargas Periódicas completas (desconectando alimentación de red) al menos cada 10 semanas.

EN - CHARGING TIME: 24 h
 - BATTERIES CHANGE: Batteries must be changed when duration is not the same as declared. NOTE: In order to enlarge the life of the batteries it is convenient to make periodical complete discharges (disconnecting the mains supply) at least every 10 weeks.

FR - DUREE DE CHARGE: 24 h
 - REMPLACEMENT DES BATTERIES: Les batteries doivent être remplacées lorsque l'autonomie n'est pas conforme à la durée assignée. NOTE: Afin de prolonger la vie des batteries, il est convenable de réaliser des discharges completes (en debranchant le secteur), au moins toutes les 10 semaines.

PL - CZAS ŁADOWANIA: 24 h
 - WYMIANA AKUMULATORÓW: Akumulatory powinny być wymienione w przypadku kiedy czas oświetlenia oprawy nie odpowiada Deklarowanemu. Ażeby zwiększyć żywotność baterii należy systematycznie rozładowywać baterie (odłączyc główne zasilanie) przynajmniej co 10 tygodni.

CZ - DOBA DOBÍJENÍ: 24 h
 - VÝMĚNA BATERIÍ: Baterie je nutno vyměnit, jestliže doba samostatnosti je kratší než je pro daný typ uvedeno. POZNÁMKA: Pro prodloužení životnosti baterií je vhodné provádět pravidelne jejich úplné vybití (odpojením hlavního prívodu), nejméne každých 10 týdnů.